

FICHE TECHNIQUE LAMES LAMINÉES 500HB

Type d'acier : Acier avec Manganèse – Chrome – Molybdène – et faible % de Carbone

Dureté : HB 470 – 530 (dureté à cœur après traitement thermique)

Etat de surface : brut de laminage

➔ COMPOSITION CHIMIQUE (valeur maximum par élément) :

C max%	Si max%	Mn max%	P max%	S max%	Cr max%	Ni max%	Mo max%	B max%
0.30	0.35	1.45	0.030	0.030	0.50	0.30	0.30	0.004

➔ CARACTÉRISTIQUES MÉCANIQUES TYPES :

Limite de rupture (Rm)	1690 N/mm ²
Limite d'élasticité (Re)	1340 N/mm ²
Allongement (As)	9%
Résilience (-20°C)	29J

Document type CCPU : non

➔ TOLÉRANCES :

- Tolérances longueur : 6 000 0/+300
- Tolérances planéité : 1.5 mm/m

Dimensions	Tolérance largeur mm	Tolérance épaisseur mm	Angle α
6 000 x 150 x 16	+/- 2	+/- 0.5	24°
6 000 x 150 x 20	+/- 2	+/- 0.5	23°
6 000 x 200 x 20	+3 / -2	+/- 0.8	23°
6 000 x 200 x 25	+3 / -2	+/- 0.8	23°
6 000 x 250 x 25	+4 / -2	+/- 1	23°
6 000 x 250 x 30	+4 / -2	+/- 1	23°
6 000 x 300 x 30	+1 / -4	+/- 1.2	23°
6 000 x 300 x 35	+1 / -4	+/- 1.2	23°
6 000 x 300 x 40	+1 / -4	+/- 1.2	23°

LAMES LAMINÉES 500HB

➔ SCHÉMA DE LAME :

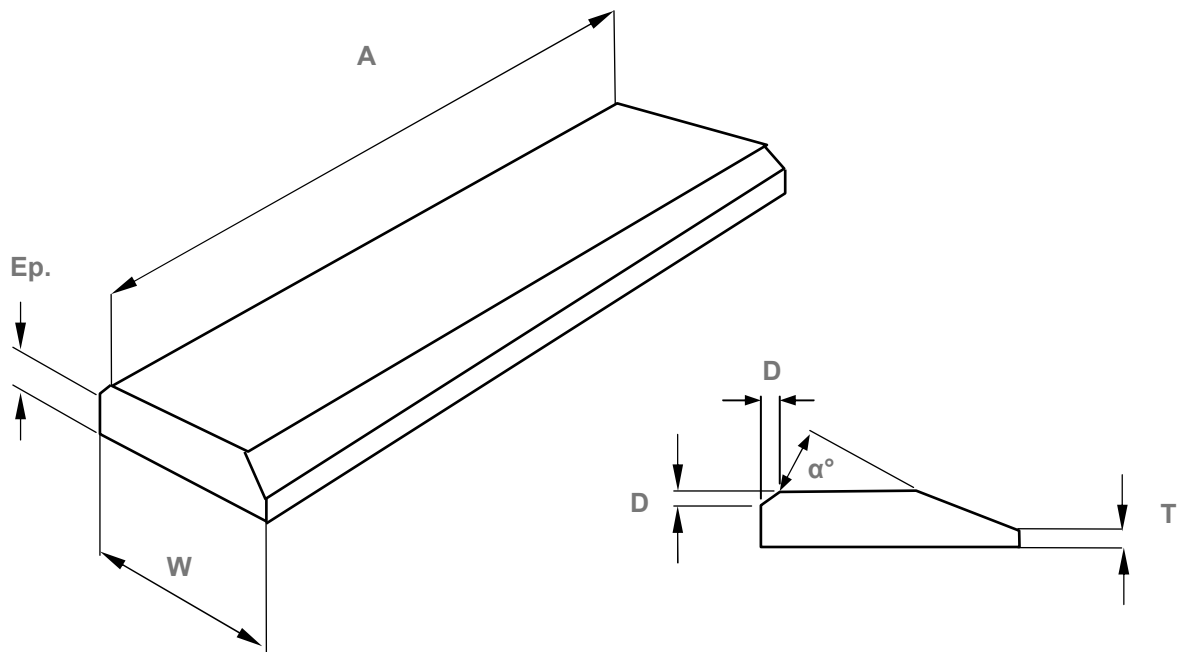

➔ PROGRAMME DE STOCK :

Dimensions	T/mm	Angle α	Chanfrein de soudure D	Poids kg/m (indicatif)
6 000 x 150 x 16	6	24°	5	17.8
6 000 x 150 x 20	5	23°	5	21.7
6 000 x 200 x 20	6	23°	8	29.6
6 000 x 200 x 25	11	23°	8	36.7
6 000 x 250 x 25	6	23°	10	44.8
6 000 x 250 x 30	11	23°	10	55.8
6 000 x 300 x 30	8	23°	8	66.2
6 000 x 300 x 35	13	23°	8	77.7
6 000 x 300 x 40	18	23°	8	89.5

■ Profils pas toujours stockés (nous consulter)